

# Frontlader der Serie H





## Maßgeschneidert für Ihren John Deere Traktor

Unsere neuen Frontlader der Serie H sind perfekt auf Ihren John Deere Traktor abgestimmt – ob jüngeren oder älteren Baujahres. Sie lassen sich im Handumdrehen an- und abbauen, sind nahezu wartungsfrei, bieten eine perfekte Sicht auf Ihren Arbeitsbereich und bürgen für höchste Leistung über Jahre hinweg.

Dank der Automatisierung des Ladevorgangs durch die neue Positionsrückführung (RTP) in Verbindung mit der elektronischen Parallelführung (ELC) erledigen selbst ungeübte Fahrer ihre Frontladereinsätze deutlich produktiver.

- Höchste Zuverlässigkeit und Langlebigkeit
- Perfekt ausbalancierter Anbau am Traktorrahmen
- Beispielhafte Rundumsicht
- Ergonomisch in die Traktorkabine integrierter Joystick
- Leistungsstarke Hydrauliksysteme
- Übertreffende Leistung und schnelle Arbeitszyklen
- Bequemer Zugang zu den Wartungspunkten des Traktors bei angebautem Frontlader



## Mögliche Traktor-Frontlader-Kombinationen

Traktor	H240		H260		H310		
	NSL	MSL	NSL	MSL	NSL	MSL	HSL
5E	x	x					
5G	x	x	x				
5M OOS*			x	x	x	x	
5M			x	x	x	x	x
6MC					x	x	x
6RC					x	x	x

Weitere Informationen über unsere Parallelführungsvarianten finden Sie auf den Seiten 8–9.

NSL: Ohne Parallelführung; die Position des Vorsatzwerkzeugs ist beim Anheben manuell zu korrigieren

MSL: Mit mechanischer Parallelführung; das Werkzeug wird durch ein mechanisches Gestänge automatisch parallel geführt

HSL: Mit hydraulischer Parallelführung; das Werkzeug wird automatisch durch hydraulische Ausgleichszylinder parallel geführt

Traktor	H310			H340			H360			H380	H480
	NSL	MSL	HSL	NSL	MSL	HSL	NSL	MSL	HSL	MSL	MSL
Kleine Baugröße: 90 – 125 PS											
6MC	x	x	x	x	x	x					
6RC	x	x	x	x	x	x					
6M	x	x	x	x	x	x					
6R	x	x	x	x	x	x					
Mittlere Baugröße: 130 – 150 PS**											
6M				x	x	x	x	x	x		
6R				x	x	x	x	x	x		
Große Baugröße: 170 – 210 PS											
6M							x	x	x	x	
6R							x	x	x	x	
Großtraktoren: 210 – 400 PS											
7R											x
8R											x

\*OOS: offene Fahrerplattform  
 \*\*je nach Frontladerschwinge werden unterschiedliche Anbaukonsolen verwendet

## Inhalt

- Einführung ..... 2–3
- Design und Leistungsmerkmale ..... 4–5
- Beste Sicht und Langlebigkeit ..... 6–7
- Parallelführungsvarianten: NSL, MSL und HSL ..... 8–9
- MemoSystem ..... 10–11
- Innovative Systeme: RTP und ELC ..... 12–13
- Joystick und Frontladerbedienung ..... 14–15
- Anbau und Wartung leicht gemacht ..... 16–17
- Vorsatzwerkzeuge ..... 18–21
- Technische Daten/Kompatibilität ..... 22–29

## Komplett überarbeitetes Design

Unsere Frontlader der Serie H bieten Ihnen eine optimale Rundumsicht, eine hervorragende Manövrierbarkeit und eine maximale Lebensdauer – und das serienmäßig!

Die Anbaukonsolen aus Kugelgraphitgussseisen sind perfekt auf Ihren John Deere zugeschnitten – ganz gleich, welches Modell Sie fahren. Ob in punkto Flexibilität, Kotflügelabstand, Manövrierbarkeit oder Zugang zum Motor: An diesen rundum optimierten Frontladern werden Sie viele Jahre Freude haben.

### Perfekt integriert

Auf Wunsch können wir alle traktorseitigen Frontladerkomponenten bereits bei der Herstellung Ihres John Deere Traktors einbauen. Besser lassen sich der Joystick für den Frontlader und die Hydraulikkomponenten nicht integrieren. Und die Anbaukonsole wird zusammen mit Ihrem Traktorrahmen lackiert.

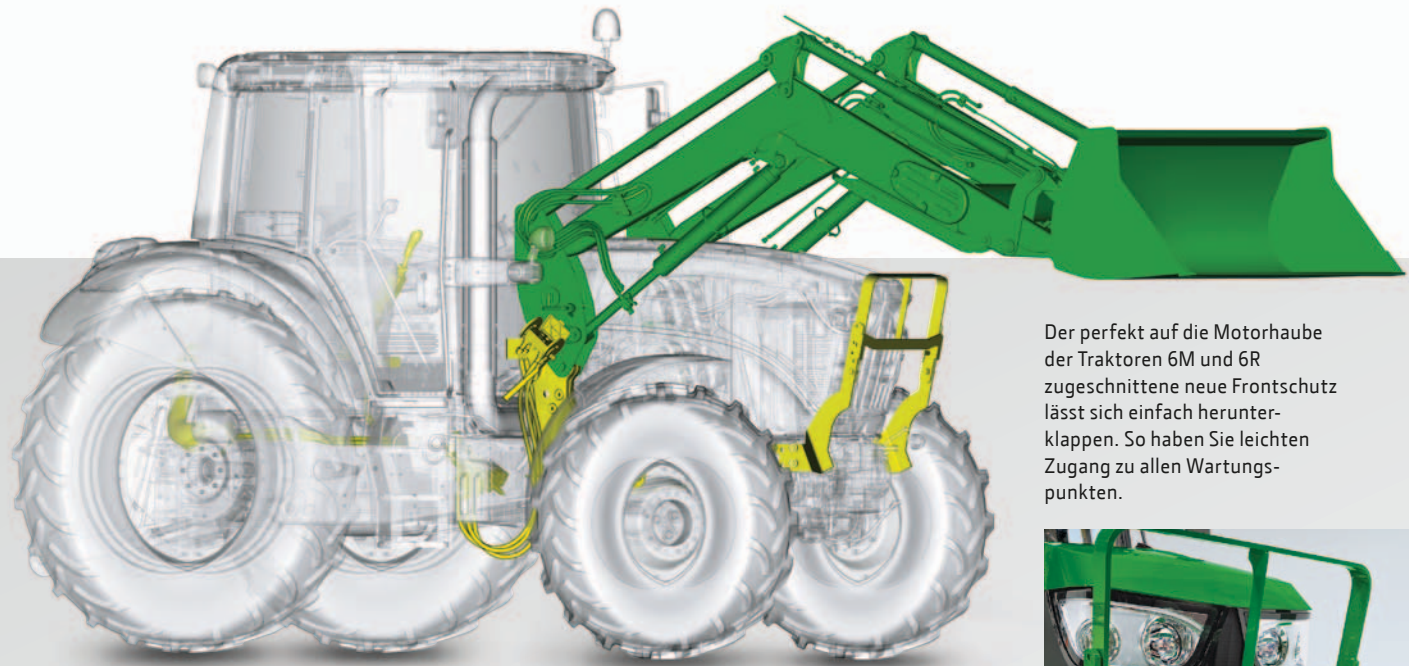

Der perfekt auf die Motorhaube der Traktoren 6M und 6R zugeschnittene neue Frontschutz lässt sich einfach herunterklappen. So haben Sie leichten Zugang zu allen Wartungspunkten.



1. Frontladerbedienung
2. Multikuppler
3. Anbaukonsolen
4. Frontschutz
5. Hydraulikleitungen
6. Zwischenachssteuergerät

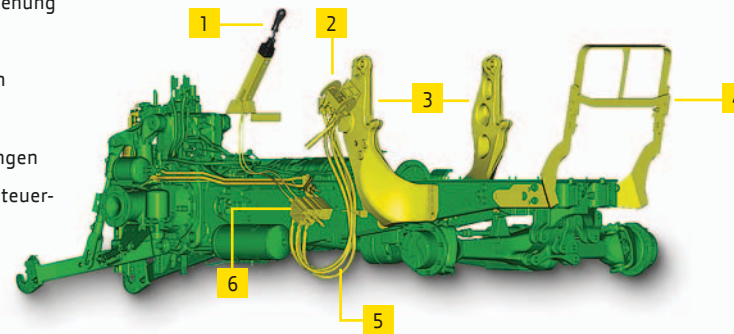



## Optionen für maximale Flexibilität

Zur Steigerung Ihrer Produktivität und Leistung besitzen unsere neuen Frontlader eine Fülle an innovativen Funktionsmerkmalen.

### Euro-Schnellwechselrahmen

Alle John Deere Frontlader verfügen über einen einheitlichen Schnellwechselrahmen gemäß Euro Standard. Mit dem automatischen Verriegelungssystem AutoLock lässt sich jedes Vorsatzwerkzeug mit Euro-Aufnahmen automatisch verriegeln. Zum Entriegeln brauchen Sie lediglich den Hebel zu ziehen und nach unten zu drehen.

Wenn Sie zudem SMS- oder MX-Werkzeuge einsetzen möchten, stehen auch entsprechende Kombi-Schnellwechselrahmen zur Verfügung.

### Niedrige Quertraverse

Dank der tief angesetzten Quertraverse haben Sie Ihr Vorsatzwerkzeug optimal im Blick.

### Optimal integrierte Leitungen und Komponenten

Alle Hydraulikleitungen und Komponenten wurden gut geschützt und wartungsfreundlich in das Innere der Frontladerschwinge verlegt und verbessert so die Sicht des Fahrers auf sein Arbeitsumfeld.

### Automatische Werkzeugentriegelung

Um Ihre Vorsatzwerkzeuge noch komfortabler zu entriegeln und zu wechseln, genügen bei der optionalen automatischen Werkzeugentriegelung zwei einfache Tastendrucke bequem aus der Kabine. Die Entriegelung erfolgt elektrohydraulisch und nimmt durch den separaten geschlossenen Regelkreislauf keine zusätzliche Hydraulikfunktion in Anspruch.

### Robuster Schnellwechselrahmen mit Kategorie 2

Für ein Maximum an Leistung und Zuverlässigkeit werden unsere H480 Frontlader serienmäßig mit einem massiven Schnellwechselrahmen nach Kategorie 2 ausgestattet.



Schnellwechselrahmen mit EURO-Aufnahme

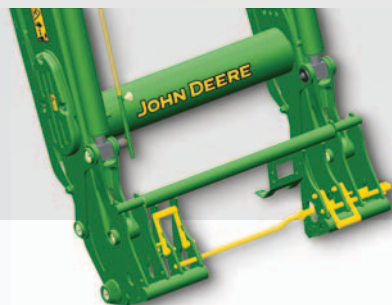

Kombinierter Schnellwechselrahmen mit EURO/SMS-Aufnahme



Kombinierter Schnellwechselrahmen mit EURO/MX-Aufnahme

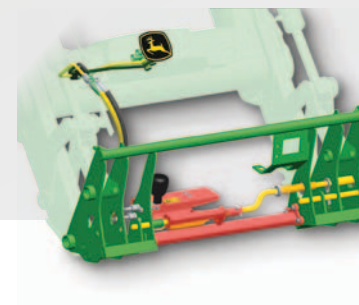

Automatische Werkzeugentriegelung



Frontlader Modell H480 – Robuster Schnellwechselrahmen Kat. 2

## Extrem zuverlässig

Durch die induktionsgehärteten Bolzen sind unsere Frontlader extrem robust und stabil. Passend geschmiedete Führungsbuchsen und minimale Biegekräfte sorgen für eine deutlich höhere Lebensdauer.

Die sehr tief angesetzte Quertraverse schafft bessere Sichtverhältnisse für die jeweils anstehende Aufgabe. Gleichzeitig sind die Komponenten wie Entlastungsventil, Umschaltventil und Schwingungsdämpfung so in die Quertraverse verbaut, dass sie bestens geschützt und bei Wartungsbedarf leicht zugänglich sind.

### Wo sind die Leitungen geblieben?

Für freie Sicht und zum Schutz vor Schäden wurden sämtliche Leitungen und Hydraulikbauteile unserer Frontlader in die Frontladerschwinge integriert.

### Optimierte Führungsbuchsen

Die geschweißten Führungsbuchsen sind extrem robust und besitzen große Kontaktflächen für einen lebenslangen Einsatz. Damit ist die Frontladerschwinge optimal für schwerste Anwendungen ausgelegt.

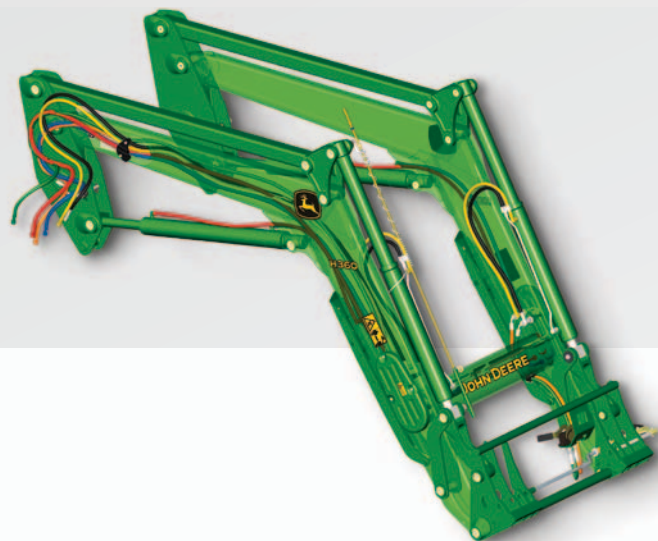

### AUF ZUVERLÄSSIGKEIT GETRIMMT

Induktionsgehärtete Bolzen machen unsere Frontlader extrem robust und stabil. Passend geschmiedete Führungsbuchsen sorgen für eine hohe Lebensdauer.

### ZYLINDER IN INDUSTRIEQUALITÄT

In hochbelastenden Langzeitprüfungen haben die Zylinder ihre lange Lebensdauer und zuverlässige Leistung unter Beweis gestellt.

### NIEDRIGE QUERTRAVERSE

Die niedrig liegende Quertraverse reduziert Schwingungen der Frontladerschwinge und sorgt so für mehr Stabilität, Festigkeit, Präzision und eine optimale Sicht. Zusätzlich verbessert wird die Sicht noch durch die in die Schwinge integrierten und somit optimal geschützten Leitungen und Hydraulikbauteile wie Leitungen, Schwingungsdämpfung, Umschaltventil und Entlastungsventil.



## Extrem langlebig

Um Ihre hohen Erwartungen und unsere ebenso hohen Qualitätsstandards zu erfüllen, kommen beim Bau unserer neuen Frontlader ausschließlich hochwertige Werkstoffe und qualifizierte Fachkräfte zum Einsatz. Jedes Bauteil wird unter Extrembedingungen auf Herz und Nieren geprüft.

Die wärmebehandelten Lager zeichnen sich durch höchste Langlebigkeit und Zuverlässigkeit aus. Jedes Lager ist mit einem leicht zugänglichen, durch eine geschweißte Führungsbuchse geschützten Schmiernippel ausgestattet.

Die Gleichlauf-Werkzeugzylinder reduzieren deutlich die Taktzeiten bei sämtlichen Frontladerarbeiten. Zusätzlich erhöht der verbesserte Korrosionsschutz der Kolbenstange die Dauerhaltbarkeit und Leistungsfähigkeit der Zylinder.

Zum Schutz des Hydraulikkreislaufs und der mechanischen Komponenten vor Beschädigung durch Hindernisse besitzen unsere Frontlader Überlast-Ausgleichsventile.

Auf Wunsch sind alle Frontlader der Serie H mit Schwingungsdämpfung erhältlich. Dank dieser Option geht auch bei schneller Fahrt oder unebenem Untergrund kein Ladegut verloren – und Sie arbeiten spürbar komfortabler.



## Parallelführungsvarianten NSL und MSL

### NSL: FRONTLADER OHNE PARALLELFÜHRUNG

- Bei dieser kostengünstigen Lösung wird das Arbeitsgerät beim Anheben/Absenken nicht parallel geführt (die Position muss ggf. vom Fahrer korrigiert werden)
- Hervorragende An- und Abkippwinkel, ideal für den Umschlag von Schüttgütern
- Bestens geeignet für Getreide u.Ä.
- Hervorragende Sicht durch kompakte Bauweise, keine Bauteile oberhalb der Schwinge
- Verfügbar für unsere Frontladermodelle H240, H260, H310, H340 und H360

### MSL: FRONTLADER MIT MECHANISCHER PARALLELFÜHRUNG

Mit diesem im Vergleich zum NSL-Frontlader leistungsstärkeren Modell arbeiten Sie schneller, da das Werkzeug beim Anheben/Absenken automatisch parallel geführt wird. Zudem generieren die MSL-Modelle durch das mechanische Steuergestänge oberhalb der Schwinge eine höhere Losreißkraft.

- Hohe Genauigkeit bei der Parallelführung
- Mehr Zuverlässigkeit durch integrierte Gussteile mit verbesserter Bolzenausrichtung
- Ausgleichsventil
- Kürzere Taktzeiten beim An- und Abkippen durch Gleichlauf-Werkzeugzylinder
- Höhere Losreißkraft und mehr Stabilität bei schweren Lasten durch mechanisches Gestänge
- Verfügbar für alle Frontladermodelle



NSL



MSL



NSL eignet sich für Anwendungen, die keine Parallelführung erfordern. MSL-Frontlader sind hingegen ideal, wenn Sie auf parallel geführte Werkzeuge angewiesen sind, wie z.B. beim Verladen von Paletten.



Die für härteste Aufgaben ausgelegten Ausgleichsventile der MSL- und HSL-Frontlader besitzen zwei Patronen. Während die eine für einen ruckfreien, fließenden Hubvorgang beim Anheben der Schwinge sorgt, schützt die zweite Patrone vor Überlastung beispielsweise bei schweren Schürfarbeiten.



## Parallelführungsvariante HSL

### HSL: FRONTLADER MIT HYDRAULISCHER PARALLELFÜHRUNG

Diese Modelle arbeiten noch kraftvoller und präziser als die anderen Frontlader. Die Ausgleichszylinder sorgen für optimale Sicht in jeder Position sowie für kompakte Abmessungen des Frontladers.

- Höchste Genauigkeit bei der Parallelführung
- Hervorragende An- und Abkippwinkel, ideal für den Umschlag von Schüttgütern und Paletten
- Innenliegende Hydraulikverbindung zwischen Ausgleichszylinder und Werkzeugzylinder
- Weniger Beanspruchung und höhere Lebensdauer durch die Positionierung der Ausgleichszylinder auf der Frontladerschwinge
- Ausgleichsventil
- Herausragende Losreißkraft, ideal für schwerste Arbeiten mit Mist oder Silage





## MemoSystem

Das auf Wunsch erhältliche MemoSystem merkt sich den Winkel des Vorsatzwerkzeugs und bringt es automatisch in die vorgewählte Position zurück. Beim Beladen eines Anhängers beispielsweise wiederholen Sie – wie im unten abgebildeten Zyklus dargestellt – immer wieder dieselben Abläufe. Durch die Speicherfunktion des MemoSystems erfolgen diese Abläufe automatisch, so dass Sie das Werkzeug nicht länger in Position bringen müssen. Das Ergebnis: Sie arbeiten effizienter und ermüdungsfreier.

Das MemoSystem ist für die Modelle H310 bis H380 verfügbar.

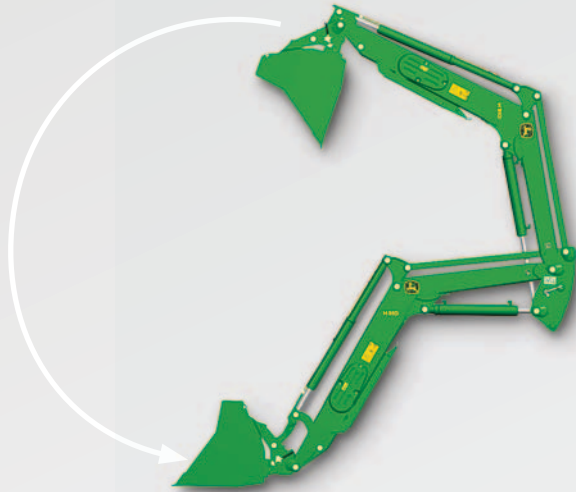

Die Frontladerschwinge ist angehoben und die Schaufel zum Entladen abgeklippt. Das MemoSystem übernimmt beim Absenken der Schwinge nach dem Entladen die Rückführung des Werkzeugs in die Grundstellung.





**A** Mechanischer Kreuzhebel mit MemoSystem-Aktivierungstaste

**B** Unter dem Multikuppler angebrachtes Umschaltventil

**C** Sensor zur Erfassung der Werkzeugposition

Das MemoSystem bringt das Werkzeug in eine vom Fahrer vordefinierte Position.

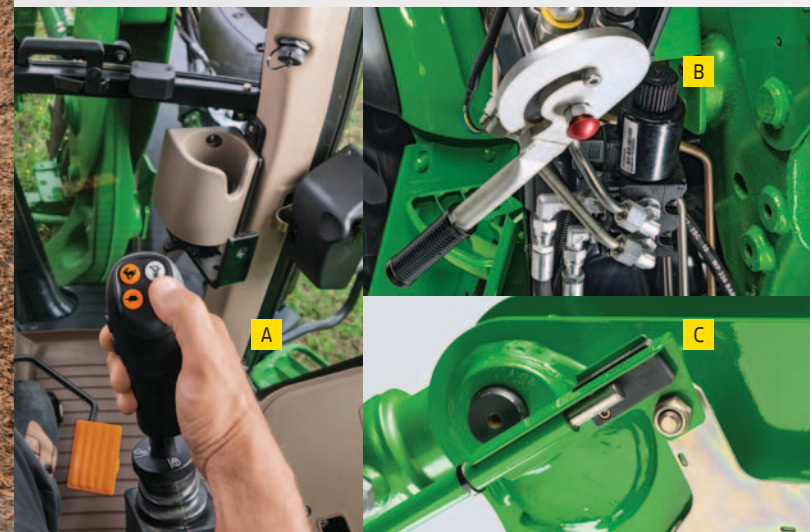

Die Frontladerschwinge ist abgesenkt und die Schaufel liegt dank MemoSystem eben am Boden auf. Dadurch entfällt die ständige manuelle Werkzeugpositionierung durch den Fahrer. Das MemoSystem verhindert zuverlässig einen ungewollten Anstellwinkel des Werkzeugs was zu einem geringeren Verschleiß an der Schürfkante führt. Das Ergebnis ist eine längere Lebensdauer der Werkzeuge und eine Steigerung der Produktivität.



## Positionsrückführung (RTP)

Mit dem innovativen Positionsrückführungssystem (Return-To-Position) kehren Schwinge und Werkzeug auf Befehl automatisch in vorprogrammierte Zielpositionen zurück. Die Bedienung erfolgt einfach mit dem elektronischen Joystick. Sie können 4 Positionen speichern: 2 Schwingen- und 2 Werkzeugpositionen.

Die Positionsrückführung gepaart mit der hochpräzisen elektronischen Parallelführung (ELC) lässt Sie mit jedem Vorsatzwerkzeug extrem produktiv arbeiten – selbst mit einem NSL-Frontlader, der für eine perfekte Sicht auf den Arbeitsbereich sorgt. Wenn Sie mehr Hubkraft und eine höhere Losreißkraft benötigen, entscheiden Sie sich für einen MSL-Frontlader. Am CommandCenter des 6R Traktors können Sie komfortabel die einzelnen Positionen speichern oder nachträglich anpassen. Hier können Sie auch die Durchflussmengen der Hydrauliksteuergeräte und sogar den Druckverlauf während des Hubvorgangs einstellen.

Dank der leichten Kalibrierung des Werkzeugs lässt sich die Positionsrückführung mit jedem beliebigen am Frontlader angebrachten Vorsatzwerkzeug effektiv nutzen.



Unsere mehrfach prämierte Positionsrückführung wurde u.a. auf der Agritechnica mit Silber geehrt.



Mit unserem Positionsrückführungssystem (RTP) arbeiten Sie deutlich produktiver, fehler- und ermüdungsfreier, da es ständig wiederkehrende Abläufe wie z.B. beim Beladen des Futtermischwagens automatisiert.





## Elektronische Parallelführung (ELC)

Noch mehr Präzision gefällig? Dann entscheiden Sie sich für die elektronische Parallelführung, die Ihnen den Weg zur automatisierten, hochpräzisen Produktivität der Positionsrückführung ebnet. Dank der zwei integrierten Positionssensoren am Schnellwechselrahmen und am Anbauturm haben Sie die Schwingenstellung und den Neigungswinkel des Werkzeugs stets in Echtzeit am CommandCenter Display Ihres 6R Traktors im Blick.

So können auch ungeübte Fahrer den ganzen Tag lang mit gleichbleibend hoher Produktivität arbeiten.

Das ELC-System ist erhältlich für unsere Frontladermodelle H340, H360 und H380 (in Kombination mit NSL und MSL) sowie für unsere 6R Traktoren mit elektronischer Joystick-Steuerung.

- A** Am CommandCenter Display speichern Sie die Positionen von Schwinde und Werkzeug
- B** Mit dem elektronischen Joystick fahren Sie die vorprogrammierten Positionen automatisch an
- C** Sensor am Schnellwechselrahmen
- D** Sensor am Anbauturm

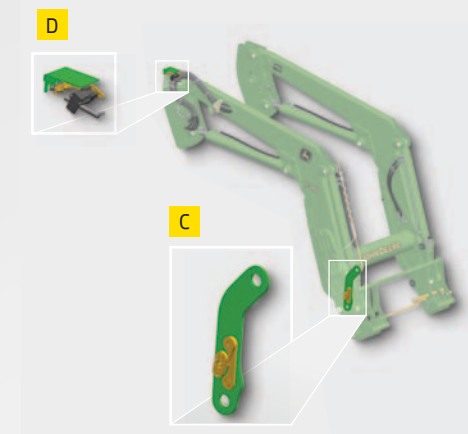



Steuergeräte Traktor/Frontlader	Hecksteuergeräte 2 Funktionen, 2 Hebel	M-ICV 2 Funktionen 2 Funktionen, 1 Joystick	M-ICV 2 F +1 Umschaltventil für 3. Funktion	M-ICV 3 F 3 Funktionen gleichzeitig	M-ICV 3 F + 1 Umschaltventil zur Wahl zwischen 3. / 4. Funktion	E-ICV 2 F	E-ICV 2 F +1	E-ICV 3 F
5E	x	x	x					
5G	x	x	x					
5M	x	x	x					
6MC	x	x	x	x	x			
6RC	x	x	x	x	x			
6M	x	x	x	x	x			
6R	x	x	x	x	x	x	x	x
7R	x							x
8R	x							x

## Traktoren und kompatible Frontlader-Steuergerte im Überblick



Bedienung ohne Joystick über die Hecksteuergeräte



Mechanischer Joystick mit mechanischen Zwischenachsteuergeräten (M-ICV)



Elektronischer Joystick (E-ICV) für 6R (Abgasstufe III B) und Positionsrückführung (RTP)



Elektronischer Joystick (E-ICV) im CommandARM integriert – für die Serien 6R, 7R und 8R



## Wir bieten drei unabhängige Joystick-Funktionen

### EXKLUSIVE JOYSTICK-LASTSCHALTUNG

Mit unserer exklusiven Lastschaltoption können Sie mit ein- und demselben Joystick den Frontlader steuern und gleichzeitig die Gänge Ihres Traktors schalten, da die Lastschaltknöpfe oben auf dem Frontlader-Joystick positioniert sind. Ihr Vorteil:

- Produktivitätsschub durch höhere Arbeitsgeschwindigkeiten
- Mehr Komfort durch ermüdungsfreie Bedienung ohne Umgreifen
- Niedrige Motordrehzahl für noch mehr Kraftstoffeffizienz

- Schwimmstellung
- Aktivierung RTP-System
- Normale Joystick-Bedienung
- Schwinge absenken

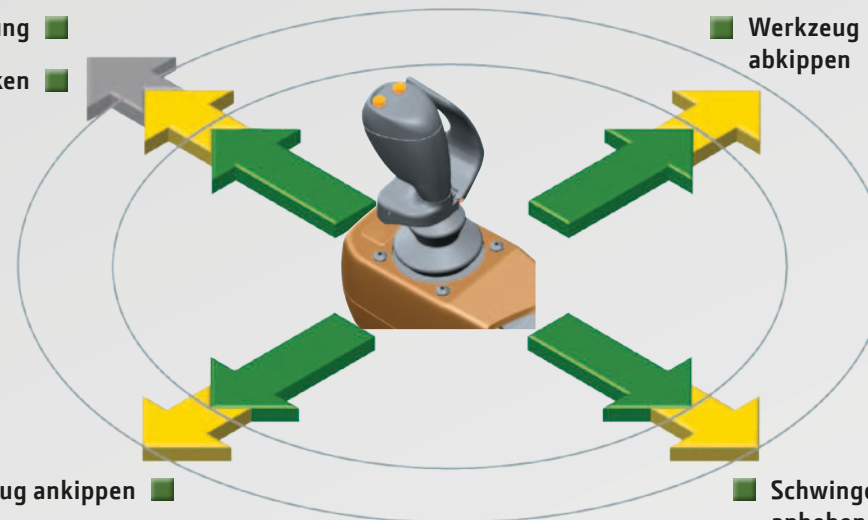

### BASISAUSSTATTUNGEN ZU IHRER SICHERHEIT:

Vor unbeabsichtigter Frontladerbetätigung schützt eine federbetätigte Sicherheitsklappe am elektronischen Joystick, die gleichzeitig mit diesem betätigt werden muss. Für noch mehr Sicherheit sorgt ein separater Kippschalter der gleichzeitig alle Funktionen sperrt. Beim mechanischen Joystick kann die Fehlbedienung ebenfalls durch eine Sperrvorrichtung verhindert werden.

### ZUSATZAUSSTATTUNGEN:

- 4 direkt auf den Zylindern montierte Lasthalteventile halten Werkzeug und Schwinge in ihrer Position und bieten so die für kommunale Einsätze vorgeschriebene Sicherheit.
- Über 2 elektronisch gesteuerte Sicherheitsventile pro Hubzylinder lässt sich der Frontlader in einer gegebenen Position verriegeln – bei Arbeiten in unmittelbarer Nähe des angehobenen, beladenen Frontladers eine dringend empfohlene Schutzmaßnahme.



Wippschalter für dritte unabhängige Funktion am elektronischen Joystick (E-ICV)



2 Tasten: entweder Bedienung der Lastschaltung oder des Umschaltventils für dritte Funktion bei 2+1 Steuergerät

Lastschaltknöpfe



Aktivierung des Umschaltventils der 3. bzw. 4. Funktion – bei M-ICV 2+1 F

Frontlader Schwingungs-dämpfung EIN/AUS

Memo System-Bedienung

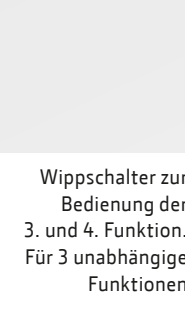

Wippschalter zur Bedienung der 3. und 4. Funktion. Für 3 unabhängige Funktionen

## Anbau leicht gemacht

Dank der maßgeschneiderten Anbaukonsolen „sitzen“ unsere neuen Frontlader stets perfekt – ganz gleich, ob Sie sie an einen nagelneuen oder einen älteren John Deere Traktor anbauen.

Mit dem automatischen Verriegelungssystem lässt sich jedes Frontladerwerkzeug automatisch verriegeln. Zum Entriegeln einfach den Hebel ziehen und etwas nach unten drehen. Für noch mehr Komfort steht Ihnen optional die elektrohydraulische Werkzeugentriegelung zur Verfügung.

- Einfaches Frontlader-Kupplungskonzept
- Verriegelungsbolzen verbleibt am Hubmast
- Schneller Abbau ohne Entnahme der Verriegelungsbolzen
- Intuitives Abstellen der Schwinge dank integrierter Abstellstützen

### BEQUEMES AN- UND ABKUPPELN

Mit dem Multikuppler wird das An- und Abbauen der Frontladerschwinge ein wahres Kinderspiel. Die elektronischen Verbindungen sowie sämtliche Hydraulikleitungen können auch bei hohem Restdruck in den Leitungen zuverlässig gekuppelt werden.

Im Handumdrehen haben Sie den Frontlader der Serie H und das Vorsatzwerkzeug an- bzw. abgebaut.





## Wartung leicht gemacht

Unsere Frontlader der Serie H sind ausgesprochen wartungsfreundlich. Alle Hydraulikleitungen und sonstigen Bauteile sind innerhalb der Schwinge verlegt bzw. so verbaut, dass sie optimal vor Verschmutzung und Beschädigung geschützt sind.

Alles ist leicht und schnell zugänglich und der Ausbau von Komponenten ist dank der neuen Schnellverschlüsse ein Kinderspiel.

### KONFORMITÄT MIT INDUSTRIENORMEN

Da Sicherheit und Wartung Hand in Hand gehen, gehört das Hydraulik-Sperrventil bei unseren Frontladern zur Grundausstattung. Mit diesem Ventil, das den jeweiligen gesetzlich vorgeschriebenen Sicherheitsanforderungen entspricht, können Sie die Hydraulikölzufuhr unterbrechen, um die Frontladerschwinge zu Wartungszwecken angehoben zu verriegeln.





## Vorsatzwerkzeuge für alle Aufgaben

Neben insgesamt sieben Frontladermodellen umfasst unser Angebot eine große Auswahl an Vorsatzwerkzeugen für diverse Aufgaben.

Von Schaufeln über Dunggabeln und Palettengabeln bis hin zu Ballengreifern finden Sie bei uns das passende Werkzeug für Ihren Frontladereinsatz. Alle zu den Serien H200 und H300 passenden Werkzeuge sind selbstverständlich perfekt auf den Euro-Schnellwechselrahmen abgestimmt. Die Anbauwerkzeuge für die Serie H400 sind besonders robust gefertigt und werden über einen Kategorie 2 Schnellwechselrahmen gekoppelt.







Standardschaufeln <i>(ohne Schürffzähne)</i>		
Breite (m)	Fassungsvermögen (m³)	Gewicht (kg)
1,60	0,58	212
1,85	0,67	236
2,00	0,72	250
2,20	0,79	266
2,45	0,88	295

Erdschaufeln <i>(mit geschweißten Schürffzähnen)</i>		
Breite (m)	Fassungsvermögen (m³)	Gewicht (kg)
1,60	0,58	243
2,00	0,72	288

Verstärkte Schaufeln (mit Schürfkante & opt. geschr. Schürffzähnen)		
Breite (m)	Fassungsvermögen (m³)	Gewicht (kg)
1,85	0,67	272
2,20	0,79	310
2,45	0,88	355

Verstärkte Mehrzweck-Schaufeln mit Greifer (mit Schürfkante)		
Breite (m)	Fassungsvermögen (m³)	Gewicht (kg)
1,85	0,67	427
2,20	0,79	476
2,45	0,88	526

Mehrzweck-Schaufeln mit Greifer (ohne Schürfkante)		
Breite (m)	Fassungsvermögen (m³)	Gewicht (kg)
1,60	0,61	350
1,80	0,77	350
2,00	0,77	410
2,20	0,93	430

Schaufeln mit großem Fassungsvermögen		
Breite (m)	Fassungsvermögen (m³)	Gewicht (kg)
2,30	1,30	308

Getreideschaufeln		
Breite (m)	Fassungsvermögen (m³)	Gewicht (kg)
2,20	1,70	383







**Rundballengreifer**

**Kapazität**  
800 kg (1 Rundballen)

**Rundballengreifer**  
*(für Ballen mit Folienumwicklung)*

**Kapazität**  
1.000 kg (Rundballen mit 1 – 1,7 m ø)

**Verstärkter Mehrfachballengreifer**  
*(für gestapelte Rundballen)*

**Kapazität**  
2.200 kg (Stapelhöhe: 3 Rundballen)

**Ballenspieß**

**Kapazität**  
1.500 kg

**Ballenspieß mit klappbaren Zinken**

**Kapazität**  
700 kg

**Anbaurahmen inkl. Palettengabel,**  
**umrüstbar zum Ballenspieß**

**Kapazität**  
1.600 kg

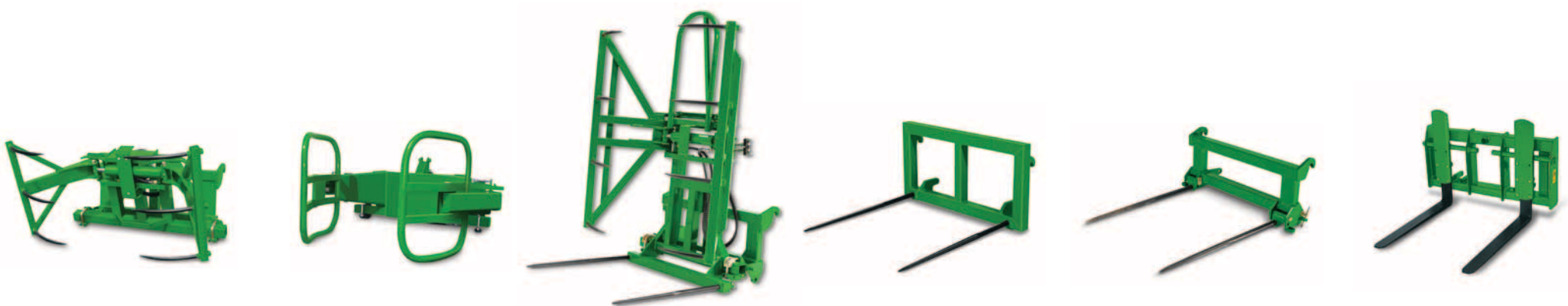





**Anbaurahmen inkl. Ballenspieß,  
umrüstbar zur Palettengabel**

**Kapazität**

680 kg

**Palettengabel**

**Kapazität**

1.500 kg

**Dunggabeln**

**Breite (m)**

1,40

1,60

2,00

2,20

**Dunggabeln mit Greifer**

**Breite (m)**

1,40

1,60

2,00

**Verstärkte Dunggabeln  
(ohne Greifer)**

**Breite (m)**

1,55

1,90

**Greifer für verstärkte Dunggabeln**

**Breite (m)**

1,55

1,90

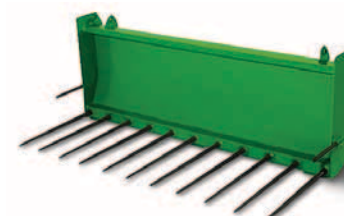
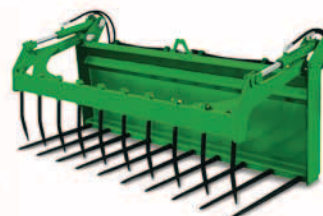

# Technische Daten

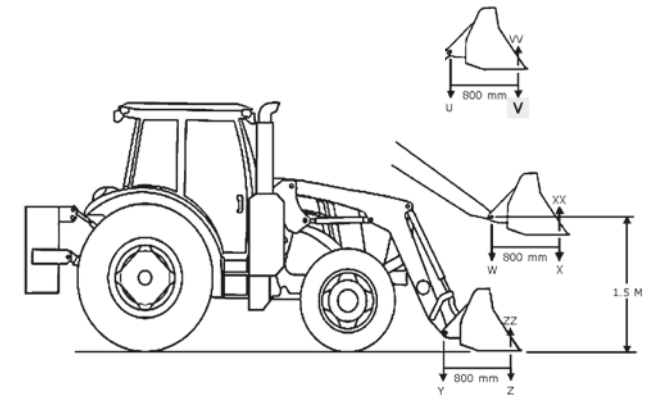
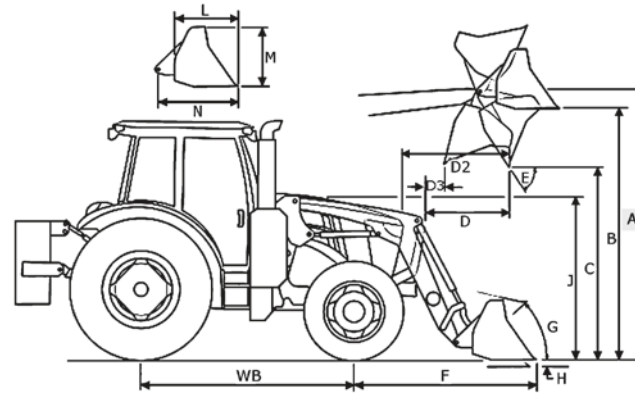

## Frontlader H240

**Technische Daten gemäß ASABE (S301.3)**

Traktor			5E, Abgasstufe III A		5G, Abgasstufe III B	
BEREIFUNG (VORN)			320/85R24 BKT (12.4 R24)		420/65R20 AC65 CONTINENTAL 128A8	
BEREIFUNG (HINTEN)			420/85R30 BTK (16.9)		540/65R30 AC65 CONTINENTAL 153A8	
RADSTAND	(WB)	mm	2.050		2.157	
PUMPENLEISTUNG		l/min	43		60	
HYDRAULIK-SYSTEMDRUCK		bar	195		195	
FRONTLADER			H240 NSL		H240 MSL	
VERWENDETES WERKZEUG			1,85 m Standardschaufel		1,85 m Standardschaufel	
WERKZEUGGEWICHT			236		236	
HUBKRAFT BEI	AM DREHPUNKT	(U)	1.608		1.200	
MAX. HUBHÖHE	500 mm VOR DEM DREHPUNKT	(V)				
	800 mm VOR DEM DREHPUNKT	(V)	1.034		1.395	
HUBKRAFT	AM DREHPUNKT	(W)	1.775		1.606	
BEI 1,5 m	500 mm VOR DEM DREHPUNKT	(X)				
HUBHÖHE	800 mm VOR DEM DREHPUNKT	(X)	1.310		1.554	
LOSREISSKRAFT DER SCHWINGE	AM DREHPUNKT	(Y)	1.991		2.082	
	500 mm VOR DEM DREHPUNKT	(Z)				
	800 mm VOR DEM DREHPUNKT	(Z)	1.370		1.763	
ANKIPPKRAFT	BEI MAX. ANKIPPHÖHE	(VV)	1.130		1.746	
	IN 1,5 m HUBHÖHE	(XX)	2.092		3.028	
	AM BODEN	(ZZ)	2.179		3.037	
MAXIMALE HUBHÖHE		(A)	3.335		3.336	
LADEHÖHE	BEI VOLLER HÖHE – SCHAUFEL WAAGERECHT	(B)	3.140,46		3.140,05	
	BEI VOLLER HÖHE – SCHAUFEL GEKIPPT	(C)	2.356,77		2.356,2	
GESAMTLÄNGE		(WB+F)	4.349		4.351	
GESAMTHÖHE IN TRANSPORTSTELLUNG		(J)				
SCHÜRFTEIFE		(H)	-79,44		-76,2	
REICHWEITE	BEI MAX. ABKIPPHÖHE	(D)	1.024		1.025	
	AM BODEN – WAAGERECHT	(F)	2.298,92		2.300,92	
KIPPWINKEL	ABKIPPWINKEL BEI MAX. HUBHÖHE	(E)	-58,81		-58,84	
	ANKIPPWINKEL AM BODEN	(G)	46,65		47,05	
	ABKIPPWINKEL AM BODEN		-147,61		-58,63	
TAKTZEITEN	ANHEBEN DES FRONTLADERS	Sek.	5,12		4,59	
	ABSENKEN DES FRONTLADERS	Sek.	3,45		3,09	
	ABKIPPEN DER SCHAUFEL	Sek.	4,34		3,61	
	ANKIPPEN DER SCHAUFEL	Sek.	2,59		3,61	





Die amerikanische Ingenieurvereinigung für Agrarwissenschaften und Biologie (ASABE) widmet sich als Bildungs- und Wissenschaftseinrichtung der Förderung der agrartechnischen Forschung und Ausbildung, die Herausgabe agrartechnischer Publikationen und die Festlegung verbindlicher Standards für die Agrarindustrie.



## Frontlader H260

### Technische Daten gemäß ASABE (S301.3)

Traktor			5M, Abgasstufe III B		5G, Abgasstufe III B		5R, Abgasstufe III A		6D, Abgasstufe III A (in Deutschland nicht verfügbar)	
BEREIFUNG (VORN)			13.6R24		420/65R20		13.6R24		14.9R24	
BEREIFUNG (HINTEN)			16.9R34		540/65R30		16.9R34		18.4R38	
RADSTAND (WB) mm			2.300		2.157		2.250		2.380	
PUMPENLEISTUNG l/min			70		60		65		76	
HYDRAULIK-SYSTEMDRUCK bar			195		195		195		195	
FRONTLADER			H260 NSL		H260 MSL		H260 NSL		H260 MSL	
VERWENDETES WERKZEUG			1,85 m Standardschaufel		1,85 m Standardschaufel		1,85 m Standardschaufel		1,85 m Standardschaufel	
WERKZEUGGEWICHT kg			236		236		236		236	
HUBKRAFT BEI MAX. HUBHÖHE										
AM DREHPUNKT (U) kg			1.860		1.412		1.802		1.834	
500 mm VOR DEM DREHPUNKT (V) kg										
800 mm VOR DEM DREHPUNKT (V) kg			1.214		1.583		1.187		1.548	
HUBKRAFT BEI 1,5 m HUBHÖHE										
AM DREHPUNKT (W) kg			2.250		2.081		2.205		2.085	
500 mm VOR DEM DREHPUNKT (X) kg										
800 mm VOR DEM DREHPUNKT (X) kg			1.679		1.990		1.647		1.992	
LOSREISSKRAFT DER SCHWINGE										
AM DREHPUNKT (Y) kg			2.627		2.273		2.623		2.768	
500 mm VOR DEM DREHPUNKT (Z) kg										
800 mm VOR DEM DREHPUNKT (Z) kg			1.822		2.303		1.849		2.325	
ANKIPPKRAFT										
BEI MAX. ANKIPPHÖHE (VV) kg			1.665		1.770		1.697		1.784	
IN 1,5 m HUBHÖHE (XX) kg			3.030		3.061		3.033		3.068	
AM BODEN (ZZ) kg			3.025		2.960		3.089		2.942	
MAXIMALE HUBHÖHE (A) mm			3.540		3.540		3.377		3.555	
LADEHÖHE										
BEI VOLLER HÖHE – SCHAUFEL WAAGERECHT (B) mm			3.345		3.346		3.182		3.361	
BEI VOLLER HÖHE – SCHAUFEL GEKIPPT (C) mm			2.556		2.555		2.386		2.566	
GESAMTLÄNGE (WB+F) mm			4.635		4.635		4.638		4.483	
GESAMTHÖHE IN TRANSPORTSTELLUNG (J) mm										
SCHÜRF-TIEFE (H) mm			-35		-31		-220		-37	
REICHWEITE										
BEI MAX. ABKIPPHÖHE (D) mm			846		846		1.138		766	
AM BODEN – WAAGERECHT (F) mm			2.335		2.335		2.481		2.103	
KIPPWINKEL										
ABKIPPWINKEL BEI MAX. HUBHÖHE (E) °			-60		-60		-61		-61	
ANKIPPWINKEL AM BODEN (G) °			44		44		48		43	
ABKIPPWINKEL AM BODEN °			-150		-61		-146		-61	
TAKTZEITEN										
ANHEBEN DES FRONTLADERS Sek.			4,08		3,72		4,75		3,45	
ABSENKEN DES FRONTLADERS Sek.			3,06		2,79		3,56		2,59	
ABKIPPEN DER SCHAUFEL Sek.			3,3		2,22		3,84		2,06	
ANKIPPEN DER SCHAUFEL Sek.			2,22		2,22		2,59		2,06	

# Technische Daten

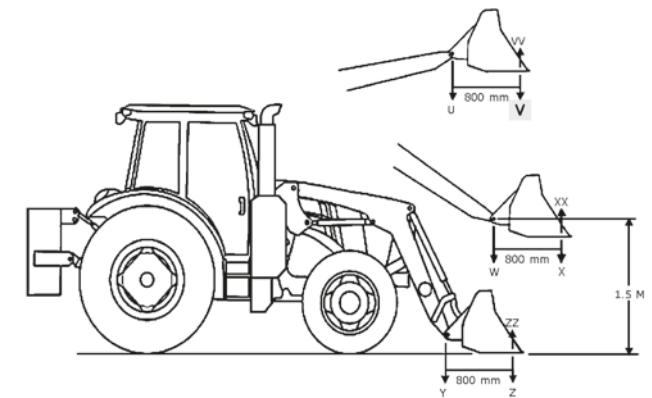
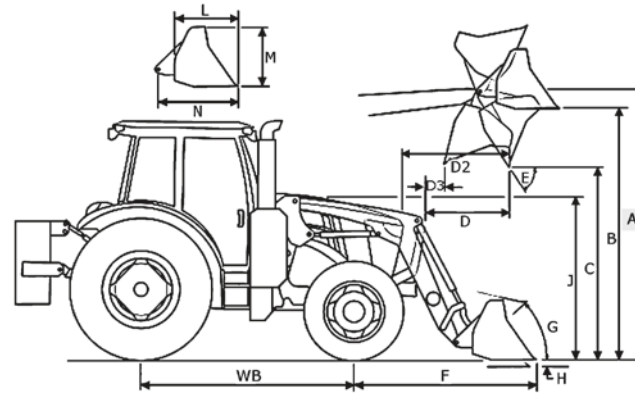

## Frontlader H310

Technische Daten gemäß ASABE (S301.3)										
Traktor		5M, Abgasstufe III B			6M/RC			6125R, 6125M		
BEREIFUNG (VORN)		13.6R24			540/65R24			16.9R24		
BEREIFUNG (HINTEN)		16.9R34			600/65R38			18.4R38		
RADSTAND	(WB) mm	2.300			2.400			2.580		
PUMPENLEISTUNG	l/min	70			65			109,80		
HYDRAULIK-SYSTEMDRUCK	bar	195			195			200		
FRONTLADER		H310 NSL	H310 MSL	H310 HSL	H310 NSL	H310 MSL	H310 HSL	H310 NSL	H310 MSL	H310 HSL
VERWENDETES WERKZEUG		1,85 m Standardschaufel			1,85 m Standardschaufel			1,85 m Standardschaufel		
WERKZEUGGEWICHT		236 kg			236 kg			236 kg		
HUBKRAFT BEI MAX. HUBHÖHE		(U) kg			(V) kg			(V) kg		
500 mm VOR DEM DREHPUNKT		2.073			1.632			1.632		
800 mm VOR DEM DREHPUNKT		(V) kg			(V) kg			(V) kg		
1,408		1.766			1.766			1.482		
HUBKRAFT BEI 1,5 m HUBHÖHE		(W) kg			(X) kg			(X) kg		
500 mm VOR DEM DREHPUNKT		2.516			2.103			2.103		
800 mm VOR DEM DREHPUNKT		(X) kg			(X) kg			(X) kg		
1.935		2.019			2.019			2.018		
LOSREISSKRAFT DER SCHWINGE		(Y) kg			(Z) kg			(Z) kg		
500 mm VOR DEM DREHPUNKT		3.021			2.580			2.580		
800 mm VOR DEM DREHPUNKT		(Z) kg			(Z) kg			(Z) kg		
2.216		2.274			2.274			2.285		
ANKIPPKRAFT BEI MAX. ANKIPPHÖHE		(VV) kg			(XX) kg			(ZZ) kg		
1.437		1.482			1.437			1.506		
IN 1,5 m HUBHÖHE		(XX) kg			(XX) kg			(XX) kg		
2.875		2.898			2.874			2.984		
AM BODEN		(ZZ) kg			(ZZ) kg			(ZZ) kg		
3.067		3.000			3.064			3.127		
MAXIMALE HUBHÖHE		(A) mm			(A) mm			(A) mm		
3.783		3.760			3.760			3.829		
LADEHÖHE BEI VOLLER HÖHE – SCHAUFEL WAAGERECHT		(B) mm			(B) mm			(B) mm		
3.588		3.566			3.566			3.635		
BEI VOLLER HÖHE – SCHAUFEL GEKIPPT		(C) mm			(C) mm			(C) mm		
2.754		2.730			2.730			2.798		
GESAMTLÄNGE		(WB+F) mm			(WB+F) mm			(WB+F) mm		
4.947		4.947			2.647			4.821		
GESAMTHÖHE IN TRANSPORTSTELLUNG		(J) mm			(J) mm			(J) mm		
SCHÜRFTIEFE		(H) mm			(H) mm			(H) mm		
-102		-129			-129			-49		
REICHWEITE BEI MAX. ABKIPPHÖHE		(D) mm			(D) mm			(D) mm		
956		983			983			885		
AM BODEN – WAAGERECHT		(F) mm			(F) mm			(F) mm		
2.647		2.647			2.647			2.421		
KIPPWINKEL ABKIPPWINKEL BEI MAX. HUBHÖHE		(E) °			(E) °			(E) °		
-69		-70			-71			-70		
ANKIPPWINKEL AM BODEN		(G) °			(G) °			(G) °		
44		44			43			42		
ABKIPPWINKEL AM BODEN		(G) °			(G) °			(G) °		
-155		-97			-156			-156		
TAKTZEITEN ANHEBEN DES FRONTLADERS		Sek.			Sek.			Sek.		
4,86		4,16			4,16			5,27		
ABSENKEN DES FRONTLADERS		Sek.			Sek.			Sek.		
3,64		3,12			3,12			3,95		
ABKIPPEN DER SCHAUFEL		Sek.			Sek.			Sek.		
3,30		2,22			3,30			3,56		
ANKIPPEN DER SCHAUFEL		Sek.			Sek.			Sek.		
2,22		2,22			2,22			2,40		





## Frontlader H340

### Technische Daten gemäß ASABE (S301.3)

Traktor			6MC/RC			6125R, 6125M			6130R, 6130M		
BEREIFUNG (VORN)			540/65R24			540/65R24			540/65R24		
BEREIFUNG (HINTEN)			600/65R38			600/65R38			600/65R38		
RADSTAND		(WB) mm	2.400			2.580			2.765		
PUMPENLEISTUNG		l/min	65			106			106		
HYDRAULIK-SYSTEMDRUCK		bar	195			200			200		
FRONTLADER			H340 NSL	H340 MSL	H340 HSL	H340 NSL	H340 MSL	H340 HSL	H340 NSL	H340 MSL	H340 HSL
VERWENDETES WERKZEUG			1,85 m Standardschaufel	1,85 m Standardschaufel	1,85 m Standardschaufel	1,85 m Standardschaufel	1,85 m Standardschaufel	1,85 m Standardschaufel	1,85 m Standardschaufel	1,85 m Standardschaufel	1,85 m Standardschaufel
WERKZEUGGEWICHT		kg	236	236	236	236	236	236	236	236	236
HUBKRAFT BEI MAX. HUBHÖHE											
AM DREHPUNKT		(U) kg	2.536	1.951	1.951	2.480	1.925	1.925	2.354	1.954	1.954
500 mm VOR DEM DREHPUNKT		(V) kg							-		
800 mm VOR DEM DREHPUNKT		(VI) kg	1.620	1.997	1.997	1.636	1.967	1.967	1.553	2.005	2.005
HUBKRAFT BEI 1,5 m HUBHÖHE											
AM DREHPUNKT		(W) kg	2.715	2.508	2.508	2.777	2.486	2.486	2.682	2.489	2.489
500 mm VOR DEM DREHPUNKT		(X) kg							-		
800 mm VOR DEM DREHPUNKT		(XI) kg	2.095	2.403	2.403	2.143	2.385	2.385	2.069	2.388	2.388
LOSREISSKRAFT DER SCHWINGE											
AM DREHPUNKT		(Y) kg	2.988	3.018	3.018	3.125	2.999	2.999	3.024	2.986	2.986
500 mm VOR DEM DREHPUNKT		(Z) kg							-		
800 mm VOR DEM DREHPUNKT		(ZI) kg	2.178	2.661	2.661	2.282	2.654	2.654	2.198	2.640	2.640
ANKIPPKRAFT											
BEI MAX. ANKIPPHÖHE		(VV) kg	1.477	1.593	1.593	1.559	1.595	1.546	1.499	1.584	1.535
IN 1,5 m HUBHÖHE		(XX) kg	3.140	3.152	3.152	3.131	3.142	3.127	3.083	3.142	3.127
AM BODEN		(ZZ) kg	3.138	3.102	3.102	3.142	3.108	3.151	3.061	3.109	3.152
MAXIMALE HUBHÖHE		(A) mm	4.208	4.138	4.138	4.103	4.101	4.101	4.148	4.111	4.111
LADEHÖHE											
BEI VOLLER HÖHE – SCHAUFEL WAAGERECHT		(B) mm	4.013	3.943	3.943	3.909	3.907	3.907	3.953	3.918	3.918
BEI VOLLER HÖHE – SCHAUFEL GEKIPPT		(C) mm	3.187	3.107	3.107	3.073	3.072	3.072	3.167	3.084	3.084
GESAMTLÄNGE		(WB+F) mm	4.860	4.860	4.860	4.969	4.969	4.969	2.507	5.208	5.208
GESAMTHÖHE IN TRANSPORTSTELLUNG		(J) mm									
SCHÜRF-TIEFE		(H) mm	-80	-63	-63	-101	-101	-101	-183	-86	-86
REICHWEITE											
BEI MAX. ABKIPPHÖHE		(D) mm	594	704	704	585	585	585	400	448	448
AM BODEN – WAAGERECHT		(F) mm	2.460	2.460	2.460	2.377	2.386	2.386	2.533	2.441	2.441
KIPPWINKEL											
ABKIPPWINKEL BEI MAX. HUBHÖHE		(E) °	-67	-70	-70	-71	-70	-70	-58	-70	-70
ANKIPPWINKEL AM BODEN		(G) °	43	44	44	44	44	44	43	44	44
ABKIPPWINKEL AM BODEN		°	-164	-89	-164	-164	-89	-163	-153	-89	-163
TAKTZEITEN											
ANHEBEN DES FRONTLADERS		Sek.	6	5,44	5,44	3,70	3,30	3,30	3,85	3,30	3,30
ABSSENKEN DES FRONTLADERS		Sek.	4,15	3,72	3,72	2,50	2,30	2,30	2,63	2,30	2,30
ABKIPPEN DER SCHAUFEL		Sek.	3,56	2,4	2,4	2,20	1,50	1,50	2,18	1,50	1,50
ANKIPPEN DER SCHAUFEL		Sek.	1,16	2,4	2,4	1,50	1,50	1,50	1,47	1,50	1,50

# Technische Daten

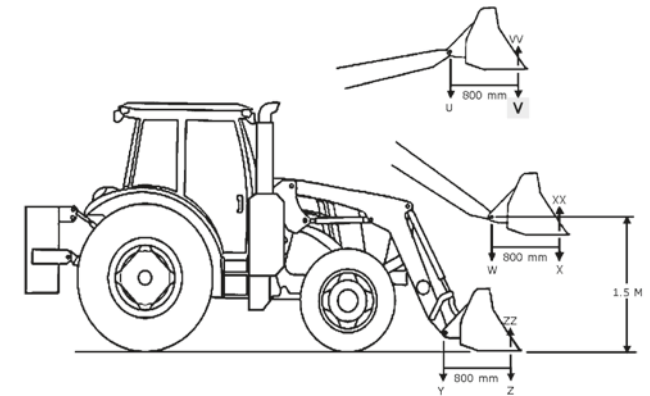
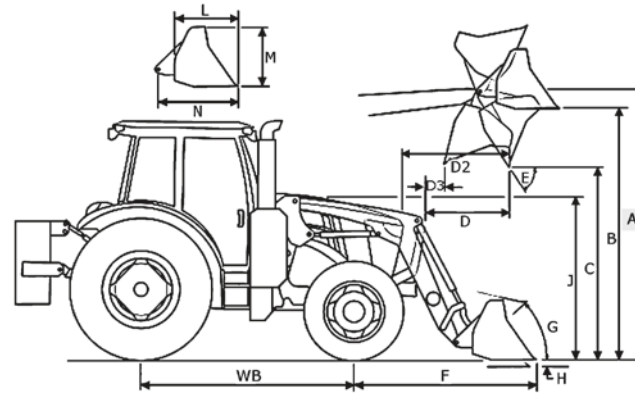

## Frontlader H360

Technische Daten gemäß ASABE (S301.3)														
Traktor		6210R			6150R, 6150M			6534/6630		6830/6930				
BEREIFUNG (VORN)		540/65R28			540/65R28			14.9R28		14.9R28				
BEREIFUNG (HINTEN)		560/65R38			650/65R38			18.4R38		18.4R38				
RADSTAND		(WB)	mm	2.800	2.765			2.650		2.650				
PUMPENLEISTUNG			l/min	168	106			120		120				
HYDRAULIK-SYSTEMDRUCK			bar	200	200			200		200				
FRONTLADER		H360 NSL	H360 MSL	H360 HSL	H360 NSL	H360 MSL	H360 HSL	H360 MSL	H360 NSL	H360 MSL	H360 NSL			
VERWENDETES WERKZEUG		2,20 m verstärkte Schaufel		2,20 m verstärkte Schaufel		2,20 m verstärkte Schaufel		2,20 m verstärkte Schaufel		2,20 m verstärkte Schaufel				
WERKZEUGGEWICHT		kg		310	310	310	310	310	310	310	310			
HUBKRAFT BEI MAX. HUBHÖHE		AM DREHPUNKT	(U)	kg	2.462	1.811	1.875	2.449	1.800	1.886	1.864	2.523	1.823	2.476
500 mm VOR DEM DREHPUNKT		(V)	kg	–	–	–	–	–	–	–	–	–	–	–
800 mm VOR DEM DREHPUNKT		(V)	kg	1.748	1.985	2.044	1.740	1.968	2.067	2.062	1.781	2.002	1.755	1.755
HUBKRAFT BEI 1,5 m HUBHÖHE		AM DREHPUNKT	(W)	kg	2.960	2.642	2.595	2.956	2.637	2.601	2.633	2.950	2.632	2.951
500 mm VOR DEM DREHPUNKT		(X)	kg	–	–	–	–	–	–	–	–	–	–	–
800 mm VOR DEM DREHPUNKT		(X)	kg	2.345	2.519	2.514	2.343	2.515	2.523	2.512	2.339	2.511	2.340	2.340
LOSREISSKRAFT DER SCHWINGE		AM DREHPUNKT	(Y)	kg	3.411	3.318	3.177	3.415	3.317	3.177	3.267	3.364	3.292	3.393
500 mm VOR DEM DREHPUNKT		(Z)	kg	–	–	–	–	–	–	–	–	–	–	–
800 mm VOR DEM DREHPUNKT		(Z)	kg	2.588	2.957	2.888	2.593	2.960	2.888	2.917	2.561	2.941	2.580	2.580
ANKIPPKRAFT		BEI MAX. ANKIPPHÖHE	(VV)	kg	1.507	2.456	2.212	1.513	2.465	2.212	2.419	1.483	2.448	1.502
IN 1,5 m HUBHÖHE		(XX)	kg	3.123	4.902	4.475	3.121	4.900	4.475	4.885	3.108	4.892	3.114	3.114
AM BODEN		(ZZ)	kg	3.183	4.889	4.558	3.185	4.891	4.558	4.912	3.196	4.902	3.191	3.191
MAXIMALE HUBHÖHE		(A)	mm	4.416	4.417	4.413	4.403	4.404	4.413	4.393	4.392	4.391	4.390	4.390
LADEHÖHE		BEI VOLLER HÖHE – SCHAUFEL WAAGERECHT	(B)	mm	4.208	4.208	4.204	4.194	4.196	4.204	4.185	4.184	4.183	4.182
BEI VOLLER HÖHE – SCHAUFEL GEKIPPT		(C)	mm	3.369	3.372	3.370	3.337	3.340	3.370	3.332	3.349	3.328	3.344	3.344
GESAMTLÄNGE		(WB+F)	mm	5.315	5.325	5.325	5.349	5.359	5.325	5.260	5.251	5.262	5.253	5.253
GESAMTHÖHE IN TRANSPORTSTELLUNG		(J)	mm	–	–	–	–	–	–	–	–	–	–	–
SCHÜRF-TIEFE		(H)	mm	135	133	143	150	148	143	150	151	158	159	159
REICHWEITE		BEI MAX. ABKIPPHÖHE	(D)	mm	672	655	655	536	519	655	726	743	726	743
AM BODEN – WAAGERECHT		(F)	mm	2.585	2.594	2.525	2.584	2.594	2.525	2.610	2.601	2.612	2.603	2.603
KIPPWINKEL		ABKIPPWINKEL BEI MAX. HUBHÖHE	(E)	°	65	65	70	65	65	70	64	64	64	64
ANKIPPWINKEL AM BODEN		(G)	°	42	44	42	44	44	42	45	45	45	44	44
ABKIPPWINKEL AM BODEN			°	157	84	150	157	85	150	84	150	85	151	151
TAKTZEITEN		ANHEBEN DES FRONTLADERS	Sek.	2,79	2,48	2,43	4,42	3,94	3,85	3,50	3,90	3,50	3,90	3,90
ABSENKEN DES FRONTLADERS			Sek.	1,70	1,51	1,48	2,69	2,40	2,34	2,10	2,40	2,10	2,40	2,40
ABKIPPEN DER SCHAUFEL			Sek.	1,37	1,23	1,58	2,18	1,94	2,50	1,70	1,90	1,70	1,90	1,90
ANKIPPEN DER SCHAUFEL			Sek.	0,81	1,23	1,13	1,94	1,94	1,79	1,70	1,10	1,70	1,10	1,10





## Frontlader H380

Technische Daten gemäß ASABE (S301.3)			
<b>Traktor</b>			<b>6210R / 6170M</b>
BEREIFUNG (VORN)			540/65R34
BEREIFUNG (HINTEN)			710/70R42
RADSTAND	(WB)	mm	2800
PUMPENLEISTUNG		l/min	168
HYDRAULIK-SYSTEMDRUCK		bar	200
<b>FRONTLADER</b>			<b>H380 MSL</b>
VERWENDETES WERKZEUG			2,45 m verstärkte Schaufel
WERKZEUGGEWICHT		kg	355
HUBKRAFT BEI MAX. HUBHÖHE	AM DREHPUNKT (U)	kg	1.949
	500 mm VOR DEM DREHPUNKT (V)	kg	–
	800 mm VOR DEM DREHPUNKT (V)	kg	2.140
HUBKRAFT BEI 1,5 m HUBHÖHE	AM DREHPUNKT (W)	kg	2.937
	500 mm VOR DEM DREHPUNKT (X)	kg	–
	800 mm VOR DEM DREHPUNKT (X)	kg	2.794
LOSREISSKRAFT DER SCHWINGE	AM DREHPUNKT (Y)	kg	3646
	500 mm VOR DEM DREHPUNKT (Z)	kg	–
	800 mm VOR DEM DREHPUNKT (Z)	kg	3.236
ANKIPPKRAFT	BEI MAX. ANKIPPHÖHE (VV)	kg	2.560
	IN 1,5 m HUBHÖHE (XX)	kg	4.902
	AM BODEN (ZZ)	kg	4.796
MAXIMALE HUBHÖHE	(A)	mm	4.504
LADEHÖHE	BEI VOLLER HÖHE – SCHAUFEL WAAGERECHT (B)	mm	4.296
	BEI VOLLER HÖHE – SCHAUFEL GEKIPPT (C)	mm	3.440
GESAMTLÄNGE	(WB+F)	mm	5.421
GESAMTHÖHE IN TRANSPORTSTELLUNG	(J)	mm	2.413
SCHÜRFtiefe	(H)	mm	148
REICHWEITE	BEI MAX. ABKIPPHÖHE (D)	mm	755
	AM BODEN – WAAGERECHT (F)	mm	2.621
KIPPWINKEL	ABKIPPWINKEL BEI MAX. HUBHÖHE (E)	°	70
	ANKIPPWINKEL AM BODEN (G)	°	45
	ABKIPPWINKEL AM BODEN	°	91
TAKTZEITEN	ANHEBEN DES FRONTLADERS	Sek.	2,80
	ABSENKEN DES FRONTLADERS	Sek.	1,80
	ABKIPPEN DER SCHAUFEL	Sek.	1,20
	ANKIPPEN DER SCHAUFEL	Sek.	1,20

## Frontlader H480

Technische Daten gemäß ASABE (S301.3)								
<b>Traktor</b>				<b>7930</b>	<b>8270R</b>	<b>8270R</b>	<b>7200R – 7290R</b>	<b>8245R</b>
BEREIFUNG (VORN)				420/90R30	420/90R30	420/90R30	420/90R30	420/90R30
BEREIFUNG (HINTEN)				480/80R46	480/80R46	480/80R46	18.4R46	480/80R46
RADSTAND	(WB)	mm		2.860	3.050	3.050	2.925	3.080
PUMPENLEISTUNG		l/min		121	168	168	121	168
HYDRAULIK-SYSTEMDRUCK		bar		201	201	201	201	201
<b>FRONTLADER</b>				<b>H480 MSL</b>	<b>H480 MSL</b>	<b>H480 MSL</b>	<b>H480 MSL</b>	<b>H480 MSL</b>
VERWENDETES WERKZEUG				2,45 m verstärkte Schaufel, Kat. 2	2,45 m verstärkte Schaufel, Kat. 2	2,45 m verstärkte Schaufel, Kat. 2	2,45 m verstärkte Schaufel, Kat. 2	2,45 m verstärkte Schaufel, Kat. 2
WERKZEUGGEWICHT		kg		366	366	366	366	366
HUBKRAFT BEI MAX. HUBHÖHE	AM DREHPUNKT (U)	kg		2.246	2.311	2.311	2.257	2.318
	500 mm VOR DEM DREHPUNKT (V)	kg		–	–	–	–	–
	800 mm VOR DEM DREHPUNKT (V)	kg		2.395	2.486	2.486	2.411	2.495
HUBKRAFT BEI 1,5 m HUBHÖHE	AM DREHPUNKT (W)	kg		3.265	3.316	3.326	3.310	3.328
	500 mm VOR DEM DREHPUNKT (X)	kg		–	–	–	–	–
	800 mm VOR DEM DREHPUNKT (X)	kg		3.123	3.158	3.164	3.155	3.166
LOSREISSKRAFT DER SCHWINGE	AM DREHPUNKT (Y)	kg		4.024	4.056	4.071	4.091	4.071
	500 mm VOR DEM DREHPUNKT (Z)	kg		–	–	–	–	–
	800 mm VOR DEM DREHPUNKT (Z)	kg		3.620	3.612	3.619	3.650	3.616
ANKIPPKRAFT	BEI MAX. ANKIPPHÖHE (VV)	kg		2.855	2.806	2.806	2.846	2.802
	IN 1,5 m HUBHÖHE (XX)	kg		4.942	4.958	4.961	4.958	4.962
	AM BODEN (ZZ)	kg		4.820	4.783	4.772	4.776	4.771
MAXIMALE HUBHÖHE	(A)	mm		4.602	4.735	4.755	4.704	4.764
LADEHÖHE	BEI VOLLER HÖHE – SCHAUFEL WAAGERECHT (B)	mm		4.395	4.528	4.548	4.496	4.556
	BEI VOLLER HÖHE – SCHAUFEL GEKIPPT (C)	mm		3.558	3.694	3.714	3.659	3.722
GESAMTLÄNGE	(WB+F)	mm		5.721	6.205	6.169	5.699	6.193
GESAMTHÖHE IN TRANSPORTSTELLUNG	(J)	mm		–	–	–	–	–
SCHÜRFtiefe	(H)	mm		252	116	96	150	87
REICHWEITE	BEI MAX. ABKIPPHÖHE (D)	mm		1.388	1.886	1.866	1.432	691
	AM BODEN – WAAGERECHT (F)	mm		2.861	3.155	3.119	2.774	3.113
KIPPWINKEL	ABKIPPWINKEL BEI MAX. HUBHÖHE (E)	°		71	70	70	70	70
	ANKIPPWINKEL AM BODEN (G)	°		47	45	45	45	45
	ABKIPPWINKEL AM BODEN	°		96	94	94	95	94
TAKTZEITEN	ANHEBEN DES FRONTLADERS	Sek.		4,60	3,32	3,32	4,65	3,32
	ABSENKEN DES FRONTLADERS	Sek.		3,20	2,30	2,04	2,85	2,04
	ABKIPPEN DER SCHAUFEL	Sek.		1,70	1,23	1,23	1,72	1,23
	ANKIPPEN DER SCHAUFEL	Sek.		1,70	1,23	1,23	1,72	1,23

\*Abstand zum Frontschutz

# Kompatibilität mit Traktoren älteren und neueren Baujahres

## Serie 5E – Serie 7030

Frontlader	H240 NSL	H240 MSL	H260 NSL	H260 MSL	H310 NSL	H310 MSL	H310 HSL	H340 NSL	H340 MSL	H340 HSL	H360 NSL	H360 MSL	H360 HSL	H380 MSL	
Traktoren	Ballast. Heckkraftheber (kg)/Lastindex	Ballast. Heckkraftheber (kg)/Lastindex	Ballast. Heckkraftheber (kg)/Lastindex	Ballast. Heckkraftheber (kg)/Lastindex	Ballast. Heckkraftheber (kg)/Lastindex	Ballast. Heckkraftheber (kg)/Lastindex	Ballast. Heckkraftheber (kg)/Lastindex	Ballast. Heckkraftheber (kg)/Lastindex	Ballast. Heckkraftheber (kg)/Lastindex	Ballast. Heckkraftheber (kg)/Lastindex	Ballast. Heckkraftheber (kg)/Lastindex	Ballast. Heckkraftheber (kg)/Lastindex	Ballast. Heckkraftheber (kg)/Lastindex	Ballast. Heckkraftheber (kg)/Lastindex	
5E															
Abgasstufe III A	5055E, 5065E, 5075E 2WD/MFWD														
	800/1.939 kg/112	900/2.154 kg/114													
5G															
Abgasstufe III A	5080G, 5090G 2WD/MFWD														
	450/2.003 kg/114	800/2.206 kg/118	800/2.296 kg/119												
Abgasstufe III B	5080G, 5090G 2WD/MFWD														
	500/1.991 kg/114	900/2.175 kg/117	900/2.224 kg/118												
5M / 5R Mannheim															
	5620, 5720, 5820 MFWD		900/118	900/123	900/122	1500/126									
Abgasstufe III A	5070M, 5080M 2WD		400/2.527 kg	700/2.702 kg	900/2.604 kg										
	5070M, 5080M, 5090M, 5100M MFWD		400/122	700/124	900/123	1150/127	1150/127								
	5080R, 5090R, 5100R MFWD		900/118	900/123	900/122	1500/126	1500/126								
5M Augusta															
Abgasstufe III B	5075M, 5085M, 5100M, 2WD		400/2.527 kg	900/2.777 kg	900/2.719 kg										
	5075M, 5085M, 5100M, 5115M MFWD		400/122	900/125	900/124	1500/128	1500/128								
„05“; „15“; „25“ 4-Zyl.															
	6205, 6215, 6225 2WD				900/2.540 kg			900/2.747 kg							
	6325, 6425 2WD				900/2.540 kg	1800/2.763 kg	1800/2.763 kg	900/2.747 kg							
	6205, 6215, 6225, 6325, 6425 MFWD				900/123	1150/126	1150/126	1150/124	1150/126	1150/126					
6020	Kleine Baugröße														
	6020, 6120, 6220, 6020SE, 6120SE, 6220SE 2WD				900/2.594 kg			1500/2.738 kg							
	6320, 6420, 6320SE, 6420SE 2WD				900/2.643 kg			1500/2.787 kg							
	6020SE, 6120SE MFWD				900/125	1150/128	1150/128	1150/127							
Abgasstufe II	6220, 6320, 6420 MFWD				900/125	1150/128	1150/128	1150/127	1800/129						
	6220SE, 6320SE, 6420SE MFWD				900/125	1150/128	1150/128	1150/127	1800/129						
	Mittlere Baugröße														
	6520, 6620 6520SE, 6620SE MFWD							900/129	1150/131	1150/131	1150/130	1500/132	1500/132		
	6820 MFWD							900/130	900/133	900/133	900/132	1150/134	1150/134		
	6920 MFWD							900/130	900/133	900/133	900/132	1150/134	1150/134	1500/137	
6030	Kleine Baugröße														
	6130, 6230, 6130P, 6230P 2WD				900/2.594 kg			1500/2.738 kg oder 1800/2667							
	6330, 6430, 6330P, 6430P 2WD				900/2.643 kg			1500/2.787 kg oder 1800/2716							
	6130 MFWD				900/125	1150/128	1150/128	1150/127							
Abgasstufe III A	6230, 6330, 6430, 6230P, 6330P, 6430P MFWD				900/125	1150/128	1150/128	1150/127	1800/129						
	Mittlere Baugröße														
	6530, 6534, 6630							900/129	1150/131	1150/131	1150/130	1500/132	1500/132		
	6530P, 6534P, 6630P							900/129	1150/131	1150/131	1150/130	1500/132	1500/132		
	6830, 6830P							900/130	900/133	900/133	900/132	1150/134	1150/134		
	6930, 6930P							900/130	900/133	900/133	900/132	1150/134	1150/134	1500/137	
7030 Mannheim	Große Baugröße														
Abgasstufe III A	7430, 7530, 7430P, 7530P														
											900/135	1150/137	1150/137	1800/138	

2WD: Hinterradantrieb – MFWD: Allradantrieb

Einige der hier aufgeführten Traktormodelle bzw. Vorderachskonfigurationen sind in Deutschland nicht verfügbar.

Je nach Bereifung, Reifendruck, Einstellung der TLS-Vorderachsfederung, Ballastierung und eingesetztem Vorsatzwerkzeug sind Abweichungen der Schürftiefe möglich.

Alle Frontlader sind mit John Deere Frontkrafthebern, ggf. aber nicht mit Frontkrafthebern anderer Hersteller kompatibel.



# Kompatibilität mit Traktoren älteren und neueren Baujahres

## Serie 6MC / 6RC – Serie 8R

Frontlader	H310 NSL	H310 MSL	H310 HSL	H340 NSL	H340 MSL	H340 HSL	H360 NSL	H360 MSL	H360 HSL	H380 MSL	H480 MSL
Traktoren	Ballast. Heckkraftheber (kg)/Lastindex	Ballast. Heckkraftheber (kg)/Lastindex	Ballast. Heckkraftheber (kg)/Lastindex	Ballast. Heckkraftheber (kg)/Lastindex	Ballast. Heckkraftheber (kg)/Lastindex	Ballast. Heckkraftheber (kg)/Lastindex	Ballast. Heckkraftheber (kg)/Lastindex	Ballast. Heckkraftheber (kg)/Lastindex	Ballast. Heckkraftheber (kg)/Lastindex	Ballast. Heckkraftheber (kg)/Lastindex	Ballast. Heckkraftheber (kg)/Lastindex
GMC / 6RC											
Abgasstufe III B	6090MC/RC, 6100MC/RC, 6110MC/RC										
	900/126	1150/129	1150/129	900/129	1500/131	1500/131					
6M											
	Kleine Baugröße										
	6115M	900/126	1150/130	1150/130	900/129	1150/132	1150/132				
	6125M	900/126	1150/130	1150/130	900/129	1150/132	1150/132				
	Mittlere Baugröße										
	6130M				900/130	1150/133	1150/133	1150/132			
Abgasstufe III B	6140M				900/130	1150/134	1150/134	900/134	1150/136	1150/136	
	6150M				900/130	1150/134	1150/134	900/134	1150/136	1150/136	
	Große Baugröße										
	6170M							900/135	900/137	900/137	900/140
6R											
	Kleine Baugröße										
	6105R	900/126	1150/130	1150/130	900/128	1150/130	1150/130				
	6115R, 6125R	900/126	900/130	900/130	900/128	1150/131	1150/131				
	Mittlere Baugröße										
	6130R				900/128	900/132	900/132	900/132	1150/134	1150/134	
Abgasstufe III B	6140R				900/131	900/134	900/134	900/134	1150/136	1150/136	
	6150R				900/131	900/134	900/134	900/134	1150/136	1150/136	
	Große Baugröße										
	6170R							900/135	900/137	900/137	1150/139
	6190R							900/135	900/137	900/137	900/140
	6210R							900/135	900/137	900/137	900/140
6R											
	Große Baugröße										
	6175R							900/136	900/139	900/139	1500/140
Abgasstufe IV	6195R							900/136	900/139	900/139	900/141
	6215R							900/136	900/139	900/139	900/141
7R / 8R											
	7200R, 7215R, 7230R, 7260R, 7280R 7210R, 7230R, 7250R, 7270R, 7290R										
Abgasstufe III B	8260R, 8285R, 8310R, 8335R, 8360R 8270R, 8295R, 8320R, 8345R, 8370R										
											900/143
											900/143
											900/143

Je nach Bereifung, Reifendruck, Einstellung der TLS-Vorderachsfederung, Ballastierung und eingesetztem Vorsatzwerkzeug sind Abweichungen der Schürftiefe möglich.  
 Alle Frontlader sind mit John Deere Frontkrafthebern, ggf. aber nicht mit Frontkrafthebern anderer Hersteller kompatibel.  
 6M und 6R Traktoren der mittleren Baugröße werden für die Verwendung der Frontladermodelle H340 bzw. H360 mit jeweils unterschiedlichen Anbaurahmen ausgestattet.

# Gemeinsam mehr erreichen!



Mit hochwertigen, effizienten und modernsten Produkten und Produktionsverfahren setzen wir uns entschlossen für den Erfolg Ihres Betriebes ein.

Aus diesem Grund haben wir so viel Zeit und Bemühungen in unser kundennahes Vertriebspartnernetz investiert – mit dem Resultat, dass das John Deere Vertriebspartnernetz in Deutschland seinesgleichen sucht.

Alle Mitarbeiter unserer Vertriebspartner sind durch John Deere geschult. Sie kennen jede Schraube und jedes Kabel an Ihrer Maschine und lösen zuverlässig jedes Problem, damit Ihr Erfolg gesichert bleibt.

Wir wissen, was gut für Ihren Traktor ist, und können nach 175 Jahren Erfahrung im Bereich der Landtechnik mit Fug und Recht behaupten, dass wir gemeinsam mehr erreichen!



#### „Partner der Landwirtschaft“.

John Deere Financial – Finanzierungsangebote, die perfekt zu unseren leistungsstarken Produkten passen. Fragen Sie Ihren John Deere Vertriebspartner nach einem maßgeschneiderten Finanzierungsangebot für Ihren Betrieb. „Nicht in allen Ländern erhältlich. Bitte sprechen Sie mit Ihrem Vertriebspartner über die Einzelheiten.“

Dieser Prospekt steht weltweit zur Verfügung. Allgemeine Informationen, Abbildungen und Beschreibungen gelten überall. Manche Abbildungen und Texte über Finanzierung, Kredite, Versicherungen, Produktoptionen und Zubehör enthalten Informationen, die nicht in allen Regionen erhältlich sind. Sprechen Sie mit Ihrem Vertriebspartner über Einzelheiten. John Deere behält sich das Recht vor, technische Daten und Konstruktionen, die in diesem Prospekt enthalten sind, ohne vorherige Ankündigung zu ändern. Das Grün-Gelb Farbschema, das Logo eines springenden Hirschen und die JOHN DEERE Wortmarke sind Marken der Deere & Company.

JohnDeere.com